

# Velg mellom Wireless og Wireless Pro?

## Waterguard+ Wireless Pro

Wireless Pro velges for integrasjon mot SD-anlegg, ventilasjon og 24/7 skyoppkobling via 4G.

Linkbox+ 4G inkludert i Waterguard+ Wireless Pro sikrer robust drift og kommunikasjon. Enheten kan koble seg på nett via 4G, WiFi eller kablet Ethernet for overvåkning og styring gjennom Abralife-appen og Abralife-portalen. For lokal kommunikasjon med tilkoblede enheter støtter Linkbox+ 4G Modbus og BACnet over RS-485, til forskjell fra Linkbox+ Wifi. Begge versjoner av Linkbox+ støtter internett over Ethernet/IP, Zigbee og Bluetooth for trådløs styring mot andre smartenheter, samt WiMEA, en proprietær sikkerhetsprotokoll for sikker trådløs tilkobling mellom vannsensorer i bygget. Linkbox+ 4G anbefales for installasjoner hvor sikker overvåkning av systemet er en prioritet, slik som i sjakter og ved andre kritiske installasjoner, samt ved integrasjon mot SD-anlegg og andre systemer som krever integrasjon over industrielle protokoller slik som ventilasjonsaggregat o.l.

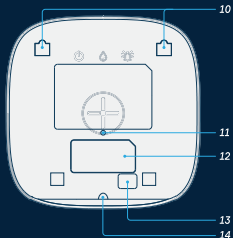
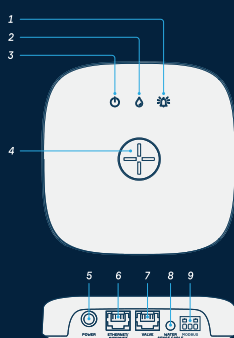

1. LED-indikator for brann- og innbruddssikring
2. LED-indikator for lekkasje
3. LED-indikator for enhetsstatus
4. Knapp for interaksjon med Linkbox+
5. Kontakt for strømtilførsel - 24V DC
6. Kontakt for Ethernet/Internet via nettverkskabel
7. Kontakt for ventilstyring via nettverkskabel
8. Kontakt for sensortape
9. Kontakt for Modbus kommunikasjon
10. Monteringshull for Linkbox+ festebraketter eller skruer
11. Reset-knapp
12. Kontakt for skjult kabling (fjern tape for å vise kontakt)

4G

Trådløs og trådbasert deteksjon

Batteribackup 24t

App & web

WiFi

Inneklima - ModBus

SD-anlegg BACNet eller I/O modul

Skjult installasjon

Linkbox+ 4G

13. Sensor som detekterer at Linkbox+ er fjernet fra sikkerhetsbrakett (ekstrautstyr)
14. Skruer for å feste Linkbox+ til sikkerhetsbrakett

Abra

## Waterguard+ Wireless

Wireless velges for installasjon av vannsikring med skyoppkobling over WiFi eller Ethernet.

Linkbox+ WiFi inkludert i Waterguard+ Wireless dekker normalbehovet for installasjon av vannlekkasjesikring, og gir mulighet for overvåkning og styring av systemet i Abralife-appen og Abralife-portalen, ved tilkobling av WiFi eller kablet nett over Ethernet/IP. WiFi settes opp i Abralife-appen. Linkbox+ WiFi har ikke Modbus eller BACnet over RS-485, og egner seg til installasjoner hvor det ikke er behov for integrasjon til SD-anlegg eller andre systemer som krever integrasjon over industrielle protokoller slik som ventilasjonsaggregat o.l. Linkbox+ WiFi har Zigbee og Bluetooth for trådløs styring mot andre smartenheter, samt WiMEA, en proprietær sikkerhetsprotokoll for sikker trådløs tilkobling mellom vannsensorer i bygget.

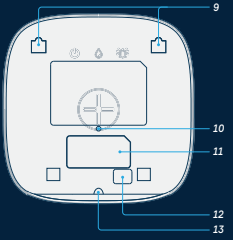
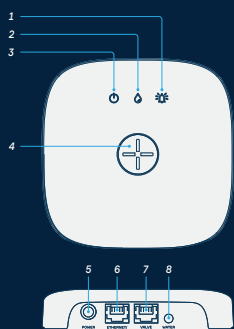

1. LED-indikator for brann- og innbruddssikring
2. LED-indikator for vannsikring
3. LED-indikator for enhetsstatus
4. Knapp for interaksjon med Linkbox+
5. Kontakt for strømtilførsel - 24V DC
6. Kontakt for Ethernet/Internet via nettverkskabel
7. Kontakt for ventilstyring via nettverkskabel
8. Kontakt for sensortape
9. Monteringshull for Linkbox+ festebraketter eller skruer
10. Reset-knapp
11. Kontakt for skjult kabling (fjern tape for å vise kontakt)

4G

Trådløs og trådbasert deteksjon

Batteribackup 24t

App & web

WiFi

Ventilasjon & varme - ModBus

SD anlegg - BACNet og I/O

Skjult installasjon

Linkbox+ WiFi

12. Sensor som detekterer at Linkbox+ er fjernet fra sikkerhetsbrakett (ekstrautstyr)
13. Skruer for å feste Linkbox+ til sikkerhetsbrakett

Abra



Scan QR-kode for å se installasjons og brukermanual til Waterguard+  
For english manual, scan QR code.

norwegian  
engineering

norwegian  
manufacturing

## Sjaktløsning

Waterguard+ muliggjør nå sikker trådløs lekkasjedeteksjon i sjakter for større bygg, uten begrensning på antall sensorer eller antall etasjer.

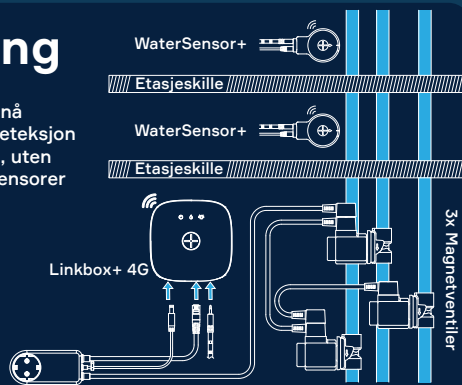

## En løsning for alle bygg

### Enebolig

Installeres i kjøkkenskap eller på hovedinntak for vann til i boligen. Detekter vannlekkasjer via sensortape eller med trådløse vannsensorer for økt rekkevidde og/eller flere deteksjonspunkter, samt for måling av fukt og temperatur. Systemet lar eier overvåke og styre via app, mens vår kundesupport kan gi fjernstøtte over skyen.



### Fritidsbolig

Helhetlig system for næringsbygg for sikring mot lekkasjer ved installasjon på vanninntak for kaldt- og varmtvann, kaffemaskiner mm., integrert med SD-anlegg for full overvåking og styring. Systemet kan overvåkes online, og vår kundesupport tilbyr fjernstøtte via skyen.



### Flerbolig

Sikrer leiligheter med felles varmtvannsanlegg effektivt ved installasjon på hovedinntak for kaldt- og varmtvann og ha overvåking av temperatur og luftfuktighet. Systemet overvåkes i portal av styret eller forvalter og vår kundesupport kan gi remote support over skyen.



### Næring

Sikrer leiligheter med felles varmtvannsanlegg effektivt ved installasjon på hovedinntak for kaldt- og varmtvann og ha overvåking av temperatur og luftfuktighet. Systemet overvåkes i portal av styret eller forvalter og vår kundesupport kan gi remote support over skyen.



## SD-anlegg

Linkbox+ 4G kan kobles til via BACnet IP som undersentral eller med en I/O-modul for å overføre data som alarmer, lekkasje, fukt- og temperaturdata fra vannsensorer.

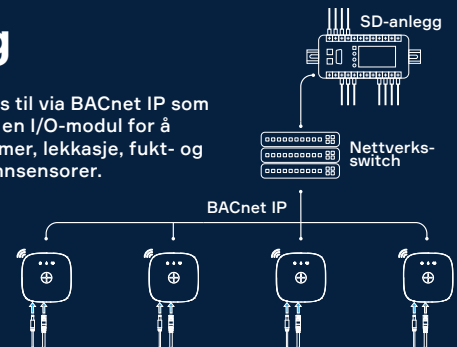

## App og portal

Abra-appen tillater registrering og oppsett av nye Waterguard+ systemer med installatørkonto, bonusopptjening, og kvalifisering for utvidet garanti til 10 år.

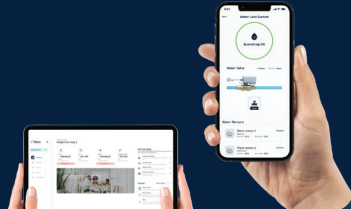

## Waterguard+

NOBB	Varebeskrivelse
5648884	Waterguard+ Wireless 1/2" Single Valve Kit
5648892	Waterguard+ Wireless Pro 3/4" Single Valve Kit
5648931	Waterguard+ Wireless 1/2" Double Valve Kit
5648934	Abra Linkbox+ 4G
5648875	Waterguard+ Water Sensor with Humidity and Temperature

## Waterguard+ Tilbehør

5648922	Waterguard+ Water Sensor Bracket Kit
5648923	Power Adapter for Water Sensor Bracket
5648877	Waterguard+ Sensor Tape w/3.5 mm jack
5648879	Waterguard+ Sensor Tape Extension Connector
5648878	Waterguard+ 3.5 mm Jack Splitter
5648921	Waterguard+ Sensor Tape (w/o Jack)
5648893	Dual Ball Valve Cable Kit
5648876	Waterguard+ 1/2" and 3/4" Valve Actuator
5648911	Waterguard+ Ball Valve DN15 - 1/2"
5648912	Waterguard+ Ball Valve DN20 - 3/4"
5648887	Cat.6 Cable - 2xRJ45 - 0.6 m
5648928	Cat.6 Cable - 2xRJ45 - 2 m
5648881	Waterguard+ RJ45 Cable Splitter for Dual Ball Valves
5648925	230V -> 24V 1.0A Power Adapter



### WaterSensor+

WaterSensor+ er en trådløs sensor som registrerer tilstedeværelsen av vann. Sensoren måler også temperatur og fuktighet og kan varsle ved fare for frost. Om vann detekteres, sender sensoren signaler til Linkbox+ som stenger vanntilførselen automatisk.

### Water Sensor Cover

Brakett for fastmontering av WaterSensor+ på vegg eller gulv. Braketten beskytter sensoren fra utilsiktede slag og støt. Braketten festes med dobbeltsidig tape og/ eller skruer.



### Dual Ball Valve Cable Kit

RJ45 kabelsplitter for styring av 2 kuleventiler fra en og samme Linkbox+. Benyttes f.eks. i leiligheter med felles varmtvannsanlegg hvor ventil er montert på både varmt- og kaldtvannsinntak.



### Water Sensor Bracket

Brakett for fastmontering av WaterSensor+ på vegg eller gulv. Braketten beskytter sensoren fra utilsiktede slag og støt og muliggjør tilkobling av eksternt 5V strømadapter for WaterSensor+, samt sensortape med 3.5 mm Jack plugg for utvidet dekningsområde.



Kundesupport (Norsk & Engelsk):

Web: [support.abralife.com](http://support.abralife.com)

Tel: +47 23 96 02 51

[www.felltech.no](http://www.felltech.no) / [www.abralife.com](http://www.abralife.com) / [www.waterguard.no](http://www.waterguard.no)

 Waterguard®

Integrated with  
 Abra