

Installasjon av Tetningssett for nyinstallasjon

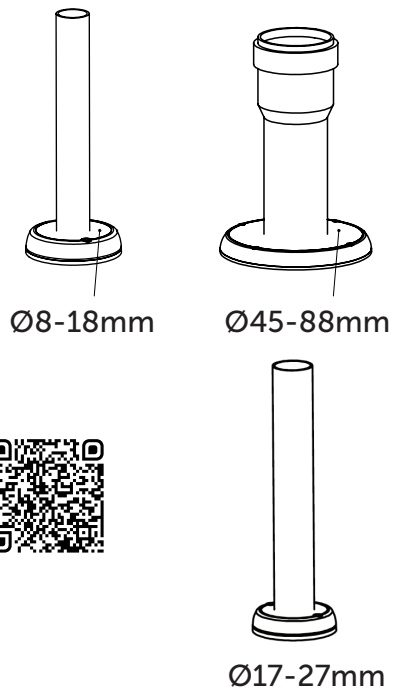

1. Start

<math>< 90^\circ</math>

2.

3.

>30 >45 >58 >58

(mm)

4.

90°

11 x Ø 2,5

(Ø mm)

5.

Ø10-29 Ø45-95 Ø86

(Ø mm)

6.

7.

8.

9.

SOAP

10.

x2 x2 x4

x4

~2mm

Installasjon av Gjennomføring for oppvaskmaskinslanger

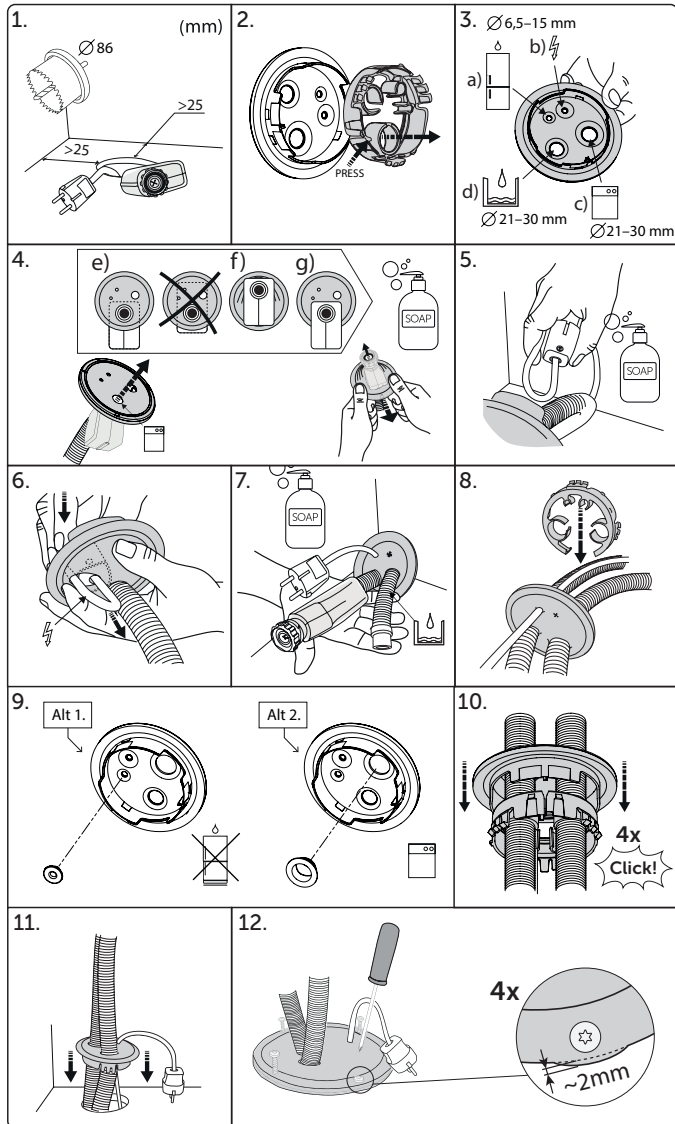

Norsk (NO)

- Bor et hull med en hullsag (Ø 86 mm). Sørg for at hullet er plassert minst 25 mm fra bakveggen, sideveggen og røret.
- Trykk på tappen for å fjerne slangeholderen.
- Vanntilførsel til annet teknisk utstyr.
 - Strømledning til oppvaskmaskin.
 - Vanntilførsel til oppvaskmaskin med magnetventil.
 - Avløpsslange fra oppvaskmaskin.
- Plasser magnetventilen riktig; den må være utenfor rammen. Trykk mutteren gjennom gummimembranen.
 - Skjv magnetventilen inn i rammen og opp gjennom gummimembranen.
 - Fest på plass.
- Brett strømledningen og før den gjennom hullet.
- Skjv strømledningen og støpset gjennom hullet.
- Før avløpsslangen gjennom gummimembranen.
- Plasser slangeholderen og fest slangene og ledningen godt i den. Hvis en slange eller strømløsning mangler, tett hullet.
- Trykk "Klikk 4x" bøsningen på slangeholderen.
- Juster sporet (hun) med låsen (han).
- Press tetningssettet inn i hullet.
- Fest med fire skruer til gummiem svulmer 2 mm utenfor rammen.

Svenska (SE)

- Borra ett hål med en hålsåg (Ø 86 mm). Se till att hålet är minst 25 mm från bakvägg, sidovägg och rör.
- Tryck på tappen för att ta bort slanghållaren.
- Vattenanslutning till annan teknisk utrustning.
 - Strömkabel till diskmaskin.
 - Vattenanslutning till diskmaskin med magnetventil.
 - Avloppssläng från diskmaskin.
- Placera magnetventilen korrekt; den måste vara utanför ramen. Tryck muttern genom gummimembranet.
 - Skjut magnetventilen in i ramen och upp genom gummimembranet.
 - Fäst på plats. Vik strömkabeln och för den genom hålet. Skjut strömkabeln och kontakten genom hålet.
- För avloppsslangen genom gummimembranet.
- Placera slanghållaren och säkra slangarna och kabeln ordentligt i den. Om en slang eller strömkabel saknas, tät hålet.
- Tryck "Klikk 4x" bussningen på slanghållaren.
- Rikta in spåret (hona) med spårren (hane). Tryck tätningssatsen in i hålet.
- Skruv fast med fyra skruvar tills gummit sväller 2 mm utanför ramen.

English (EN)

- Drill a hole using a hole saw (Ø 86 mm). Ensure the hole is positioned at least 25 mm from the back wall, sidewall, and pipe.
- Press the tab to remove the hose holder.
- Water supply tube to other technical equipment.
 - Power cord to dishwasher.
 - Water supply to dishwasher with solenoid valve.
 - Drain hose from dishwasher.
- Position the solenoid valve correctly; it must be outside the frame. Press the nut through the rubber membrane.
 - Push the solenoid valve into the frame and up through the rubber membrane.
 - Secure in place.
- Fold the power cord and insert it through the hole.
- Push the power cord and plug through the hole.
- Insert the drain hose through the rubber membrane.
- Place the hose holder and firmly secure the hoses and cord inside it. If a hose or power cord is missing, seal the hole.
- Snap the "Click 4x" bushing onto the hose holder.
- Align the slot (female) with the latch (male). Press the sealing kit into the hole.
- Secure with four screws until the rubber expands 2 mm beyond the frame.

Suomi (FI)

- Poraa reikä reikäsaahalla (Ø 86 mm). Varmista, että reikä on vähintään 25 mm takaseinästä, sivuseinästä ja putkesta. Paina salpaa irrottaaksesi letkunjalkikkeen.
- Vesiliitäntä muulle tekniselle laitteelle.
 - Sähköjohto astianpesukoneelle.
 - Vesiliitäntä astianpesukoneelle magneettiventtiilillä.
 - Viemäriletku astianpesukoneesta.
- Aseta magneettiventtiili oikein; sen on oltava kehyksen ulkopuolella. Paina mutteri kumikalvon läpi.
 - Työnnä magneettiventtiili kehykseen ja ylöspäin kumikalvon läpi.
 - Kiinnitä paikalleen. Taita sähköjohto ja työnnä se reiän läpi.
 - Työnnä sähköjohto ja pistoke reiän läpi.
 - Työnnä viemäriletku kumikalvon läpi.
 - Aseta letkunjalkike ja kiinnitä letkut sekä johto tiukasti siihen. Jos letku tai sähköjohto puuttuu, tiivistä reikä.
 - Paina "Kliikka 4x" holkki letkunjalkikeeseen.
 - Kohdista ura (naaras) vastakkaiseen lukkoon (uros).
 - Paina tiivistesarja reikään.
 - Kiinnitä neljällä ruuvilla, kunnes kumi pullistuu 2 mm kehyksen ulkopuolelle.

Deutsch (DE)

- Bohren Sie ein Loch mit einer Lochsäge (Ø 86 mm). Stellen Sie sicher, dass das Loch mindestens 25 mm von der Rückwand, Seitenwand und dem Rohr entfernt ist.
- Drücken Sie auf die Lasche, um den Schlauchhalter zu entfernen.
- Wasserzufuhr für ein anderes technisches Gerät.
 - Stromkabel für die Spülmaschine.
 - Wasserzufuhr für die Spülmaschine mit Magnetventil.
 - Ablaufschlauch von der Spülmaschine.
- Magnetventil richtig positionieren; es muss außerhalb des Rahmens sein. Mutter durch die Gummimembran drücken.
 - Magnetventil in den Rahmen schieben und durch die Gummimembran nach oben führen.
 - Sicher befestigen. Stromkabel falten und durch das Loch führen. Stromkabel und Stecker durch das Loch schieben. Ablaufschlauch durch die Gummimembran führen. Schlauchhalter einsetzen und Schläuche sowie Kabel darin sicher befestigen. Falls ein Schlauch oder Stromkabel fehlt, Loch abdichten. Die "Klick 4x" Buchse am Schlauchhalter befestigen. Schlitz (weiblich) mit der Verriegelung (männlich) ausrichten. Dichtungssatz in das Loch drücken. Mit vier Schrauben befestigen, bis der Gummi 2 mm über den Rahmen hinausragt.

Polski (PL)

- Wywierć otwór wiertłem koronowym (Ø 86 mm). Upewnij się, że otwór znajduje się co najmniej 25 mm od tylnych ścian, ścian bocznej i rury. Naciśnij zaczep, aby usunąć uchwyt węży.
- Doprowadzenie wody do innego urządzenia technicznego.
 - Przewód zasilający do zmywarki.
 - Doprowadzenie wody do zmywarki z zaworem elektromagnetycznym.
 - Wąż odpływowy ze zmywarki.
- Poprawnie umieść zawór elektromagnetyczny musi znajdować się poza ramą. Przeciśnij nakrętkę przez gumową membranę.
 - Wciśnij zawór elektromagnetyczny do ramy i przesunij go w górę przez gumową membranę.
 - Zamocuj na miejscu. Zegnij przewód zasilający i przełóż go przez otwór. Przełóż przewód zasilający i wtyczkę przez otwór. Przełóż wąż odpływowy przez gumową membranę. Umieść uchwyt węży i mocno zabezpiecz węże oraz przewód w uchwycie. Jeśli brakuje węży lub przewodu zasilającego, uszczelnij otwór. Zaciśnij tuleję „Klik 4x” na uchwycie węży. Dopasuj rowek (żeńska) do zamka (męska). Wciśnij zestaw uszczelniający w otwór. Przykręć czterema śrubami, aż guma rozszerzy się o 2 mm poza ramę.

Approved by SP according to test ETz 5P08964-A



Fell Technology AS
Bragernes Torg 2, 30117 - Drammen
www.felltech.no



Manufactured by Tollco AB