

Waterguard®

Waterguard+ Produktkatalog

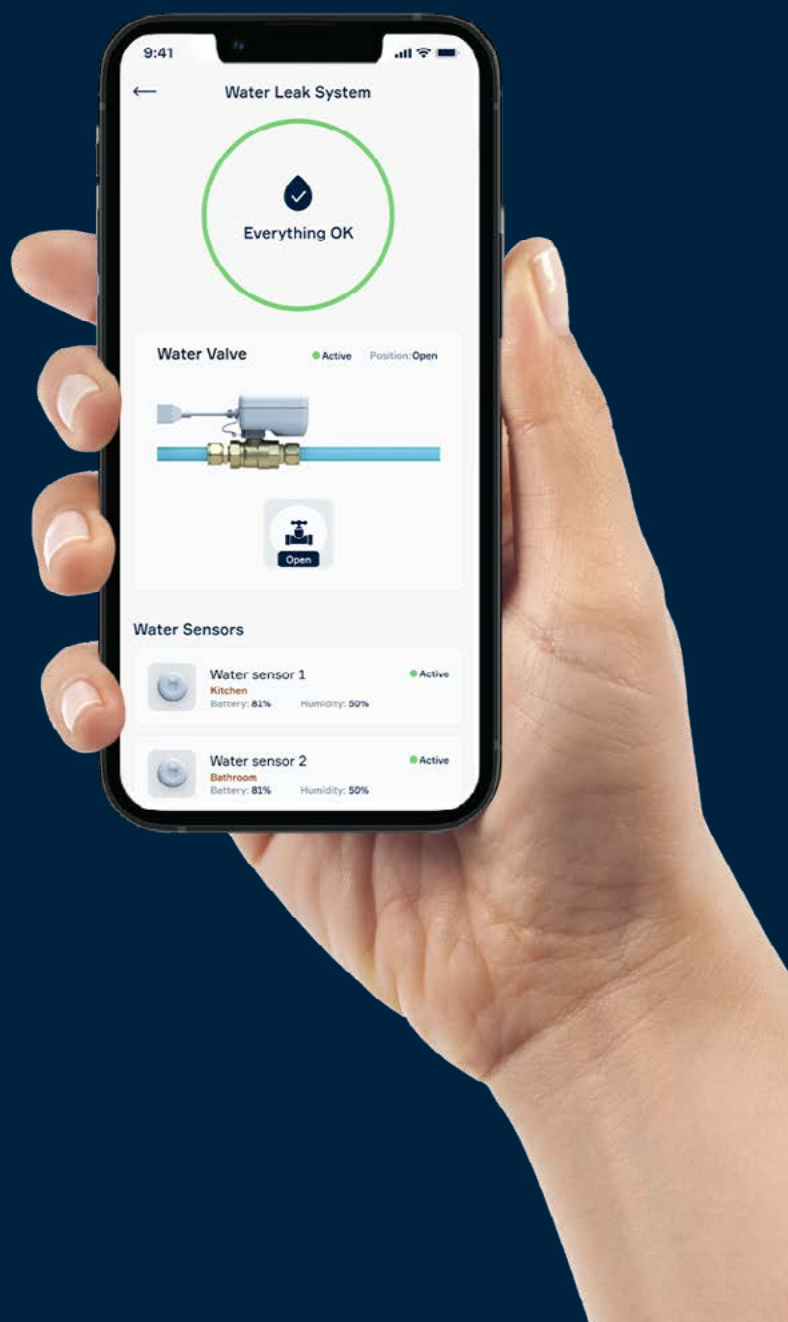

Integrated part of

 Abra

Markedets mest komplette lekkasjesikring

– nå med frostsikring og app

Besøk oss på waterguard.no
For ytterligere informasjon og how-to videoer.

Innholdsfortegnelse

3	—————	Vår historie
4	—————	Norsk design og produksjon
5	—————	Waterguard+ integrert med Abra
6	—————	Uendelige muligheter
7	—————	En løsning for alle bygg
10	—————	Installasjon kjøkken
11	—————	Installasjon badrom og toalett
12	—————	Installasjon hovedinntak
13	—————	Installasjon fellesanlegg
14	—————	Installasjon sjaktløsning
15	—————	WaterTray+ Passiv Lekkasjesikring
16	—————	Modepanel+
17	—————	SD-anlegg
18	—————	Prosjektleveranser
19	—————	Grunnpakker
20	—————	Enkeltprodukter
21	—————	Linkbox+
21	—————	Watersensor+
22	—————	Ventil & Aktuator
22	—————	Dual Ball Valve Cable Kit
23	—————	Water Sensor External Power Supply Bracket Kit
24	—————	Power Adapter w/Pass through
24	—————	Water Sensor Cover
25	—————	Oppgrader eksisterende Waterguard
27	—————	Oppnå BREEAM-poeng med Abra
28	—————	Abra
29	—————	Muligheter for deg som installatør
30	—————	VVS og elektro på en plattform
31	—————	Er du vår neste ambassadør
33	—————	Abralife portal
34	—————	Forsikringfordeler
35	—————	Vi overtar ansvaret for kunden
36	—————	Kundeservice
38	—————	Når er det krav til lekkasjesikring?

Vår historie

Starten på Waterguard

Historien om Waterguard startet med John Åsheim, Norsk Hydro-ingeniøren som tidlig på 1990-tallet bestemte seg for å utvikle et produkt som kunne forhindre vannlekkasjer og skader.

1990

2004

Waterguard overtas av Lars Nilsen og Lani Invest.

Produktet Åsheim utviklet levde et ganske anonymt liv frem til Block-Watne eier og investor Lars Nilsen kjøpte selskapet. Waterguard erobret etter hvert store deler av både bolig- og næringsmarkedet med sine produkter for lekkasjebeskyttelse.

TEK10 innføres

Myndighetene innførte Byggteknisk forskrift TEK10 for å håndtere det økende omfanget av vannskader. Dette resulterte i et krav om lekkasjesikring i alle nybygg og etterspørselen etter Waterguard skjøt virkelig fart.

2010

2021

Waterguard og Fell Tech fusjonerer

Waterguard, ledende innen vannlekkasjebeskyttelse, slår seg sammen med Fell Tech, verdensledende på smart IoT sikkerhet. Abra-økosystemet blir introdusert, som tilbyr en alt-i-ett plattform for vannlekkasjebeskyttelse, brannsikring, energikontroll og mer.

Høy standard innen lekkasjesikring

Waterguard blir industristandarden innen lekkasjebeskyttelse med produkter som oppfyller de høyeste kravene. Over 500.000 norske hjem har allerede Waterguard og antallet øker med 75.000 hvert år.

2022

2023

Waterguard+

Lanseringen av Waterguard+ representerer en revolusjon i Fell Techs tilbud av IoT-løsninger. Systemet tilbyr avansert overvåking og lekkasjesikring. Systemet forebygger vannskader, kombinerer skademinimering med bærekraft og er koblet opp mot digitale skysystemer for proffen og slutt kunder.

 norwegian
engineering

 norwegian
manufacturing

Norsk design og produksjon

Waterguard+ er et varemerke og IoT-
økosystem fra Fell Tech, solgt av
dets heleide datterselskap,
Waterguard i Norge.

Fell Tech er en verdensleder innen
IoT-teknologi for marine, bolig- og
energisektorer. Som et ISO9001-
sertifisert norsk selskap, utvikler det
systemer nasjonalt, med mesteparten
av produksjonen i Norge og Sverige.
Mer informasjon er tilgjengelig på
www.felltech.no.



Fell[®]
tech

Waterguard+

Waterguard+ integrert med Abra
– Samler boligstyring på én plattform

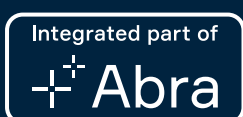

Uendelige muligheter



AbraOS



Abra, sammen med Waterguard+, er en banebrytende IoT-plattform for hjemstyring. Den gir full kontroll på én enkel plattform.

Integreringen av Waterguard+ gir avansert vannlekkasjesikring med varsling, som kan gi forsikringsrabatter. Abra utvider også plattformen med varmestyring, energiavlesning og adgangskontroll i 2024, alt drevet av skyen. AbraOS er integrert med ledende merker som IKEA, Philips Hue og andre for en sømløs opplevelse.

Én løsning for alle bygg

Nye Waterguard+ gir deg ett produkt for alle installasjonstyper

Uavhengig om det er privatbolig, næringsseiendom, fritidsbolig eller flerbolig, kan vår kundesupport tilby fjernstøtte via skyen - 24/7.



Privat

Installeres i kjøkkenskap eller på hovedinntak for vann i boligen. Detekterer vannlekkasjer via sensortape, eller med trådløse vannsensorer for økt rekkevidde og/eller flere deteksjonspunkter, samt for måling av fukt og temperatur. Systemet lar boligeier overvåke og styre via app, mens vår kundesupport kan gi fjernstøtte via skyen.



Næring

Helhetlig system for næringsbygg for sikring mot lekkasjer ved installasjon på vanninntak, WC-kjerner, kaffemaskiner mm., integrert med SD-anlegg for full overvåking og styring. Systemet kan overvåkes online, og vår kundesupport tilbyr fjernstøtte via skyen.



Fritidsbolig

Optimal beskyttelse mot vannlekkasje- og frostskafer for fritidsboliger, ved installasjon på hovedinntak for kaldt- og varmtvann. Inkluderer overvåking av temperatur og luftfuktighet. Systemet lar eier overvåke og styre via app, mens vår kundesupport kan gi fjernstøtte over skyen.



Flerbolig

Sikrer leiligheter med felles varmtvannsanlegg effektivt ved å installere systemet på hovedinntaket for kaldt- og varmtvann, og ved å overvåke temperatur og luftfuktighet. Systemet overvåkes i en portal av styret eller forvalter, og vår kundesupport kan gi fjernsupport via skyen.







Trykk på QR-koden for å lese mer

Installasjon

Kjøkken

Waterguard+ er godt egnet for deteksjon av vannlekkasjer på kjøkken med automatisk avstenging av kjøkkenets vanntilførsel.

Et moderne kjøkken har mange vannkoblinger (vask, oppvaskmaskin, kjøleskap, kaffemaskin mm.) og er sårbart for lekkasjer og vannsøl. Uten sluk og membran kan en lekkasje føre til skader på gulv, vegger og kjøkkeninnredning.

Installasjonen som beskrevet i denne artikkelen sikrer at vannlekkasjer detekteres og forhindrer større skader.

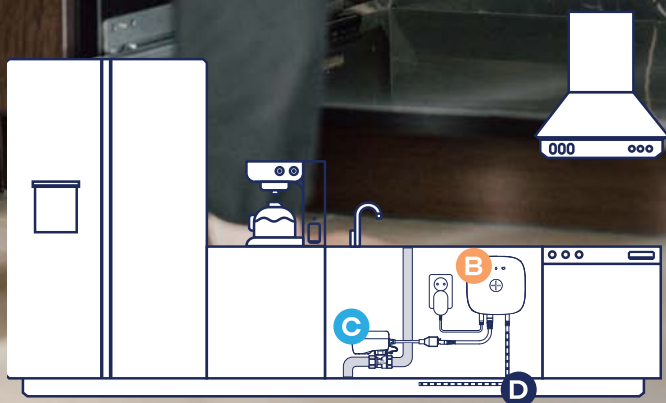

Tilkobling av én (1) kuleventil

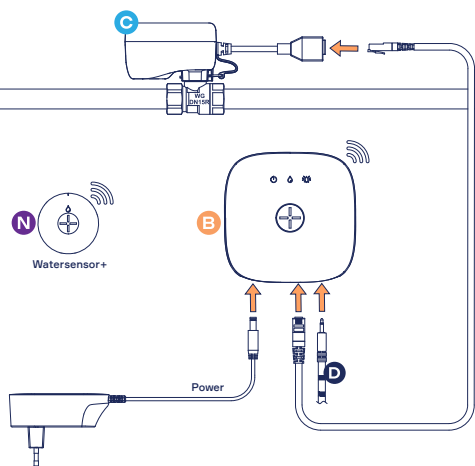

Tilkobling av to (2) kuleventiler

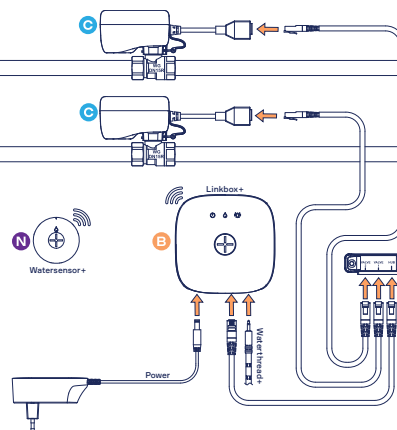

Ikon	Produkt	Antall	NRF
B	Linkbox+ 4G	1	5648934
C	Ball Valve DN15 (1/2") eller Ball Valve DN20 (3/4")	2	DN15: 5648911 DN20: 5648912
C	1/2" and 3/4" Valve Actuator	2	5648876
	Cat 6 nettverkskabel 0.6 m	1	-
Z	Dual Ball Valve Cable Kit	1	5648893
D	Sensor	1	Se produktliste
N	WaterSensor+	Inntil 50 stk	5648875

Se komplett produktliste på side 20

Installasjon

Baderom og toalett



Trykk på QR-koden
for å lese mer

Vannsensorer er avgjørende for å oppdage og forhindre potensielle vannskader i toalett- og baderomsområder.

Denne siden gir en oversikt over installasjonen av vannsensorer i ulike konfigurasjoner, som kan bidra til å beskytte ditt toalett- og baderom mot kostbare vannlekkasjer og skader. Uansett om du har en innebygd systerne, et toalettrom uten sluk, eller andre spesielle behov, vil denne siden veilede deg gjennom prosessen med å sikre ditt toalett- og baderom mot vannskader.

TIPS!

Unngå falske alarmer med nye WaterSensor Pin+



Installasjon i tørt våtrom med vanntett systernekkasse

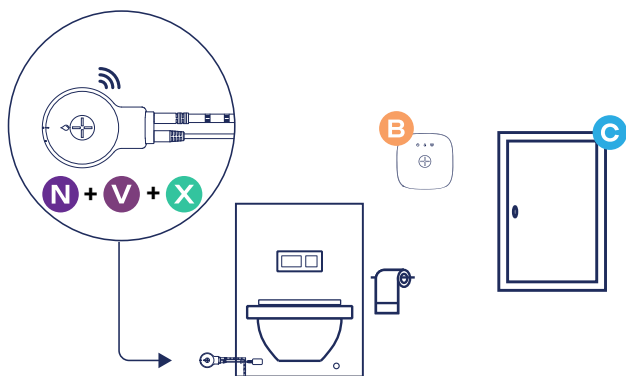

Installasjon i våtrom med drenering til sluk



Ikon	Produkt	Antall	NRF
B	Linkbox+ 4G	1	5648934
C	Ball Valve DN15 (1/2") eller Ball Valve DN20 (3/4")	2	DN15: 5648911 DN20: 5648912
C	1/2" and 3/4" Valve Actuator	2	5648876
W	WaterSensor+ Cover	1	5648894
X	WaterSensor+ Bracket 5V strømadapter	1	5648923
Y	Fordelerskap	1	-
N	WaterSensor+	Inntil 50 stk	5648875
V	WaterSensor+ Bracket	1	5648922

Se komplett produktliste på side 20



Trykk på QR-koden
for å lese mer

Installasjon

Hovedinntak (KV)

Vår anbefalte løsning for sikring av eneboliger, rekkehus og leiligheter uten fellesanlegg er å installere Waterguard+ på boligens hovedinntak for kaldtvann med trådløse sensorer plassert ut etter behov.

Dette gir en gunstig og effektiv totalsikring av boligen, samt ekstra funksjonalitet for overvåking av temperatur og luftfuktighet.

Løsningen kvalifiserer også til rabatterte boligforsikring hos ditt forsikringselskap. De fleste boliger bygget etter juli 2018 har lekkasjesikring på boligens hovedinntak.

Tilkobling på hovedinntak

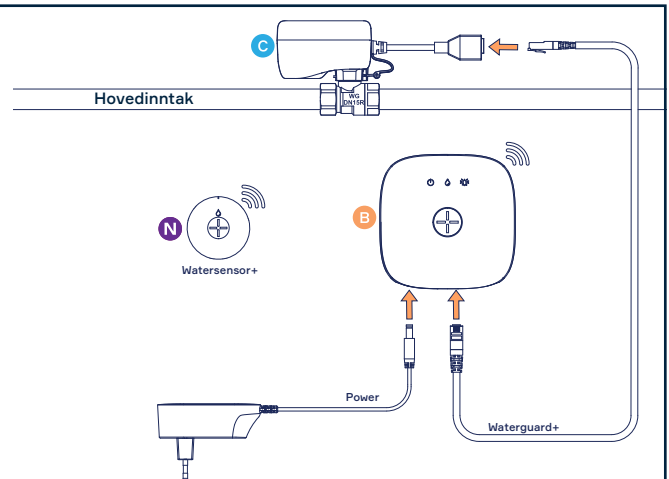
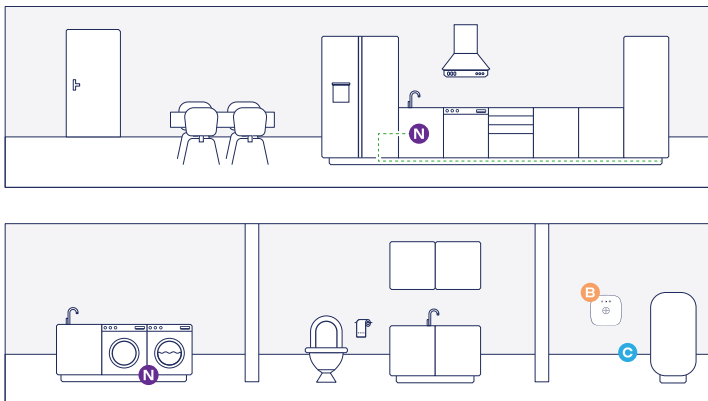

Ikon	Produkt	Antall	NRF
B	Linkbox+ 4G	1	5648934
C	Ball Valve DN15 (1/2") eller Ball Valve DN20 (3/4")	2	DN15: 5648911 DN20: 5648912
C	1/2" and 3/4" Valve Actuator	2	5648876
N	WaterSensor+	Inntil 50 stk	5648875

Se komplett produktliste på side 20

Installasjon

Fellesanlegg (VV+KV)



Trykk på QR-koden
for å lese mer

Vårt anbefalte system for deteksjon av vannlekkasjer med automatisk avstenging av vanntilførsel i leiligheter med felles varmtvannsanlegg.

Byggteknisk forskrift TEK17 §15-5 stiller krav til lekkasjedeteksjon og automatisk avstenging av vann i rom med vanninstallasjon uten sluk. Vår anbefalte løsning for lekkasjesikring av leiligheter og boenheter med felles varmtvannsanlegg er å installere Waterguard+ på boligens hovedinntak for kaldtvann og varmtvann.



TIPS!
Montér Linkbox+ utenfor fordelerskap for best mulig rekkevidde

Installasjon på fellesanlegg

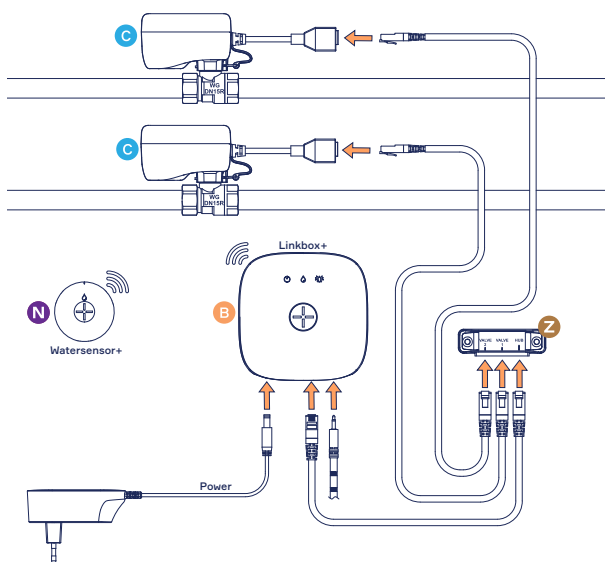
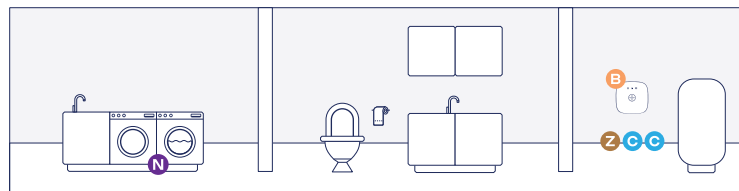
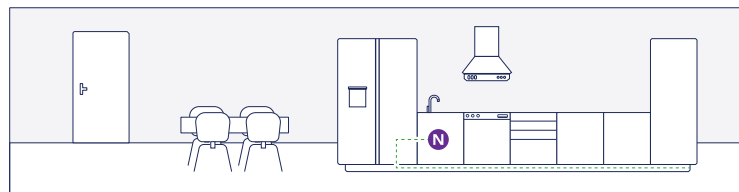

Ikon	Produkt	Antall	NRF
B	Linkbox+ 4G	1	5648934
C	Ball Valve DN15 (1/2") eller Ball Valve DN20 (3/4")	2	DN15: 5648911 DN20: 5648912
C	1/2" and 3/4" Valve Actuator	2	5648876
N	WaterSensor+	Inntil 50 stk	5648875
Z	Dual Ball Valve Cable Kit	1	5648893

Se komplett produktliste på side 20



Trykk på QR-koden
for å lese mer

Installasjon

Sjaktløsning

Waterguard+ sjaktløsning for større bygg inkluderer Linkbox+ og ventiler i sjaktens bunn for vannstenging ved lekkasje. Effektiv lekkasjedeteksjon oppnås med sensortape og trådløse Water Sensor+ i hver etasje, koblet til faststrøm som signalforsterker. Løsningen integreres enkelt med byggautomasjonssystemer, gir detaljert overvåking og tidlig varsling, og styres av Abra Portal for forvaltning og overvåking.

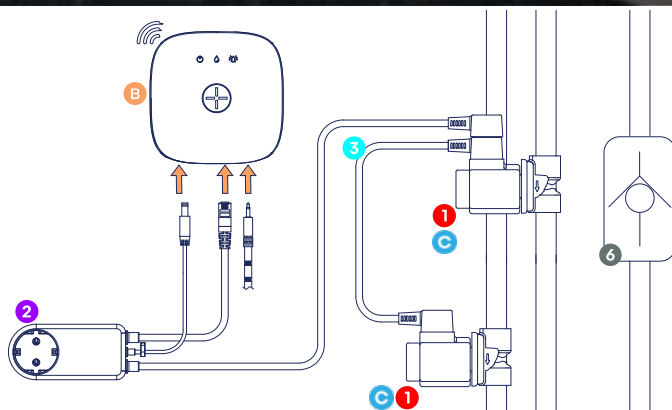
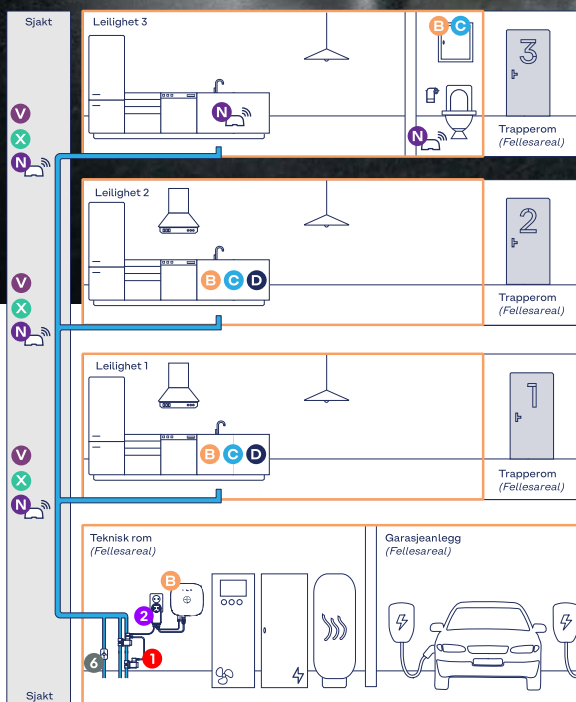

Ikon	Produkt	Antall	NRF
B	Linkbox+ 4G	1	5648934
C	Ball Valve DN15 (1/2") eller Ball Valve DN20 (3/4")	2	DN15: 5648911 DN20: 5648912
C	1/2" and 3/4" Valve Actuator	2	5648876
X	WaterSensor+ Bracket 5V strømadapter	1 pr etasje	5648923
N	WaterSensor+	1 pr etasje	5648875
V	WaterSensor+ Bracket	1 pr etasje	5648922
2	Power Adapter Solenoid Valve	1	5648888
1	Kuleventil: opp til 3/4" Magnetventil: 1" og større	1 stk. for varmtvann 1 stk. for kaldtvann	Se produktliste
D	Sensor	3	Se produktliste
3	Split Cable 0.65 m for Solenoid Valve	2	5648246
6	Tilbakeslagsventil/ Eveisventil	1	Les mer ved å scanne QR-koden

Se komplett produktliste på side 20

Water Tray+

Passiv lekkasjesikring



Trykk på QR-koden for å lese mer

Waterguard Dryppbeskyttelse er et lekkasjesikringsunderlag som plasseres under hvitevarer på kjøkkenet for å beskytte gulvet mot vannlekkasjer.

Produktet kan kombineres med vannsensor eller andre sensorelementer som registrerer eventuelle lekkasjer i brettet. Velg den riktige varianten for din hvitevare. Se liste for tilgjengelige NRF-nummer og varianter tilpasset vaskemaskin, kjøleskap, og andre apparater.

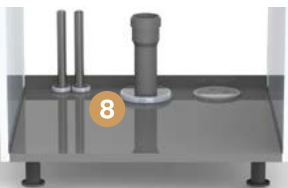
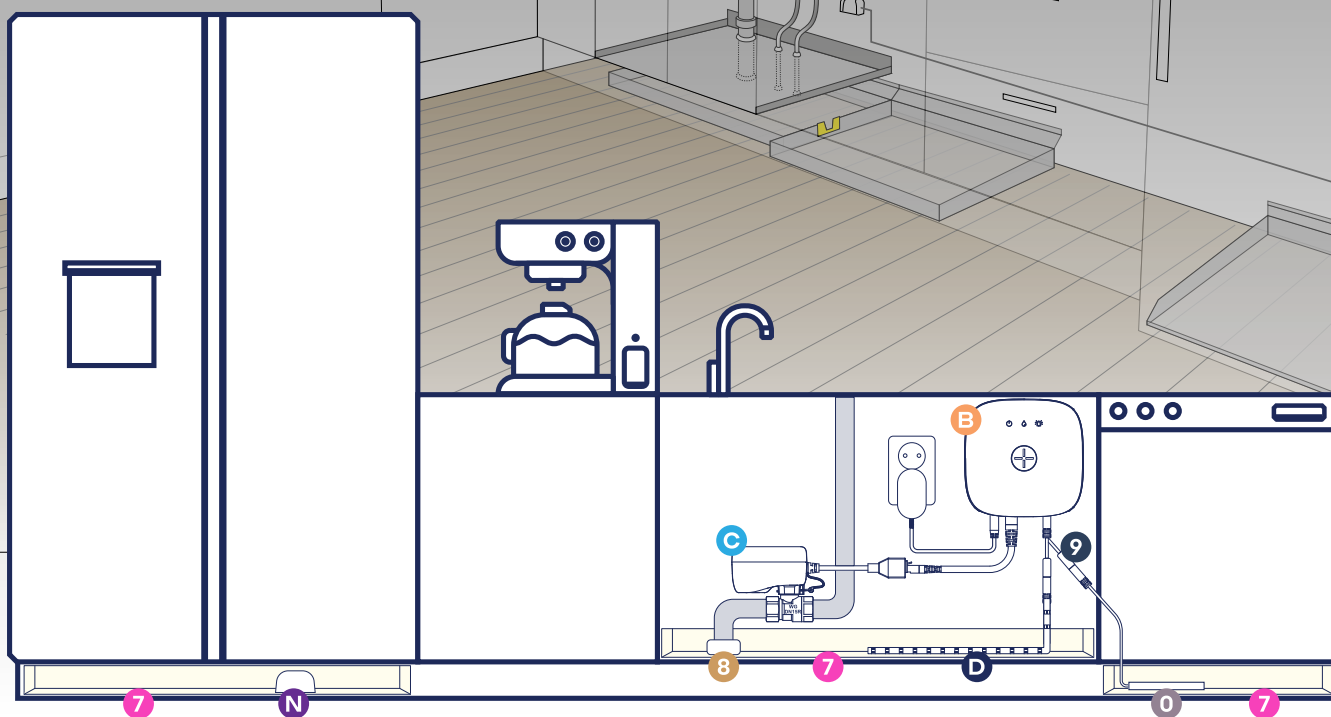
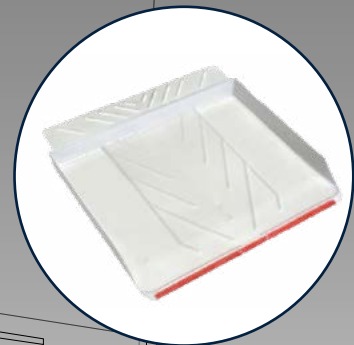

NB:

Byggebransjens våtromsnorm (BVN) anbefaler tettesjikt og tette gjennomføringer i benkeskap.

Se gjennomføringer og tetninger på side 20 under "Passiv Lekkasjesikring"

Ikon	Produkt	Antall	NRF
B	Linkbox+ 4G	1	5648934
C	Ball Valve DN15 (1/2") eller Ball Valve DN20 (3/4")	2	DN15: 5648911 DN20: 5648912
C	1/2" and 3/4" Valve Actuator	2	5648876
7	WaterTray+	1	Se produktliste
0	WaterSensor Plate	1	1387857
8	WaterTray Seal	3	Se produktliste
N	WaterSensor+	Inntil 50 stk	5648875
D	Waterguard+ Sensor tape w/3.5 mm Jack	1	5648877
9	Jack Splitter	1	5648878

Se komplett produktliste på side 20



Trykk på QR-koden
for å lese mer

Modepanel+

Hjemme-borte og alarmbryter



ModePanel+ er et trådløst dørpanel som gir mulighet for å skru av og på vanntilførselen når du forlater hjemmet, og til å avstille alarmer raskt og enkelt.

Den trådløse funksjonaliteten sikrer at det ikke er behov for kabling, og batteritiden gir langvarig drift. Dette er en praktisk løsning for å beskytte hjemmet ditt mot vannskader mens du er borte.

TIPS!

Modepanel+ kommer i 5 forskjellige farger. Se produktliste midt i katalogen.

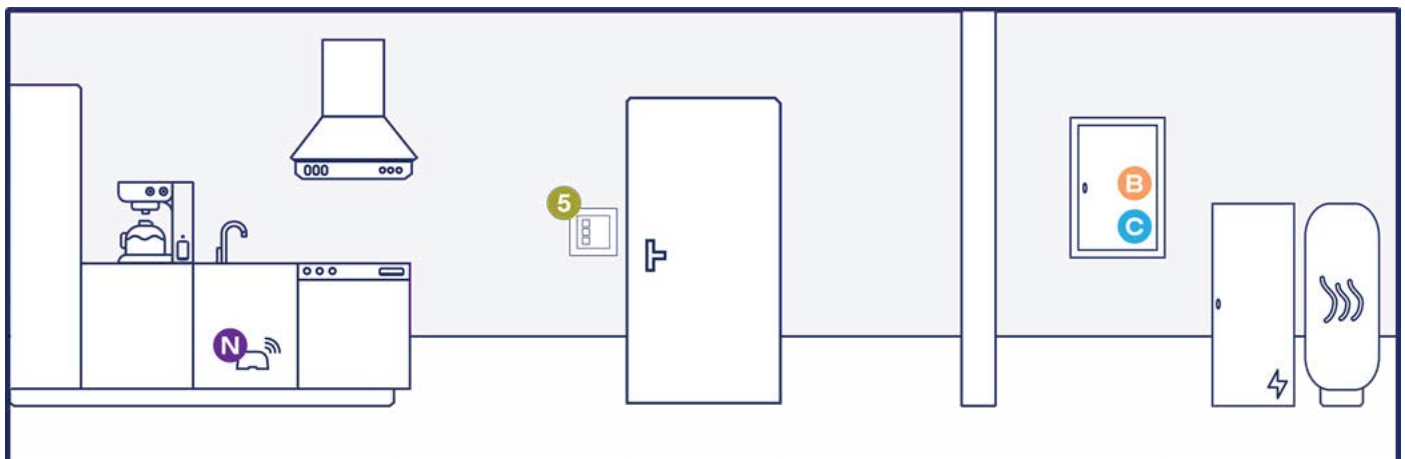

Ikon	Produkt	Antall	NRF
	Linkbox+ 4G	1	5648934
	Ball Valve DN15 (1/2") eller Ball Valve DN20 (3/4")	2	DN15: 5648911 DN20: 5648912
	1/2" and 3/4" Valve Actuator	2	5648876
	WaterSensor+	Inntil 50 stk	5648875
	Modepanel+	1	Se produktliste

Se komplett produktliste på side 20

SD-anlegg



Trykk på QR-koden
for å lese mer

Waterguard+ tilbyr enkel og effektiv integrasjon med Sentralt Driftsanlegg (SD-anlegg) for større bygg.

Linkbox+ 4G kan kobles til SD-anlegg via BACnet IP for å fungere som en undersentral, eller man kan integrere en I/O-modul. Denne tilkoblingen gjør det mulig å overføre viktige data som alarm ved vanddeteksjon, ventilfunksjonssvikt, og fukt- og temperaturdata fra trådløse vannsensorer.

Den nyeste AbraOS-versjonen støtter oppdatering av eksisterende Waterguard+-systemer for SD-anleggskobling. Dette gir forvaltere av bygninger bedre kontroll og overvåking av lekkasjesikring, samt forbedret reaksjonsevne ved lekkasjer, og bidrar til et høyere sikkerhetsnivå i bygninger.

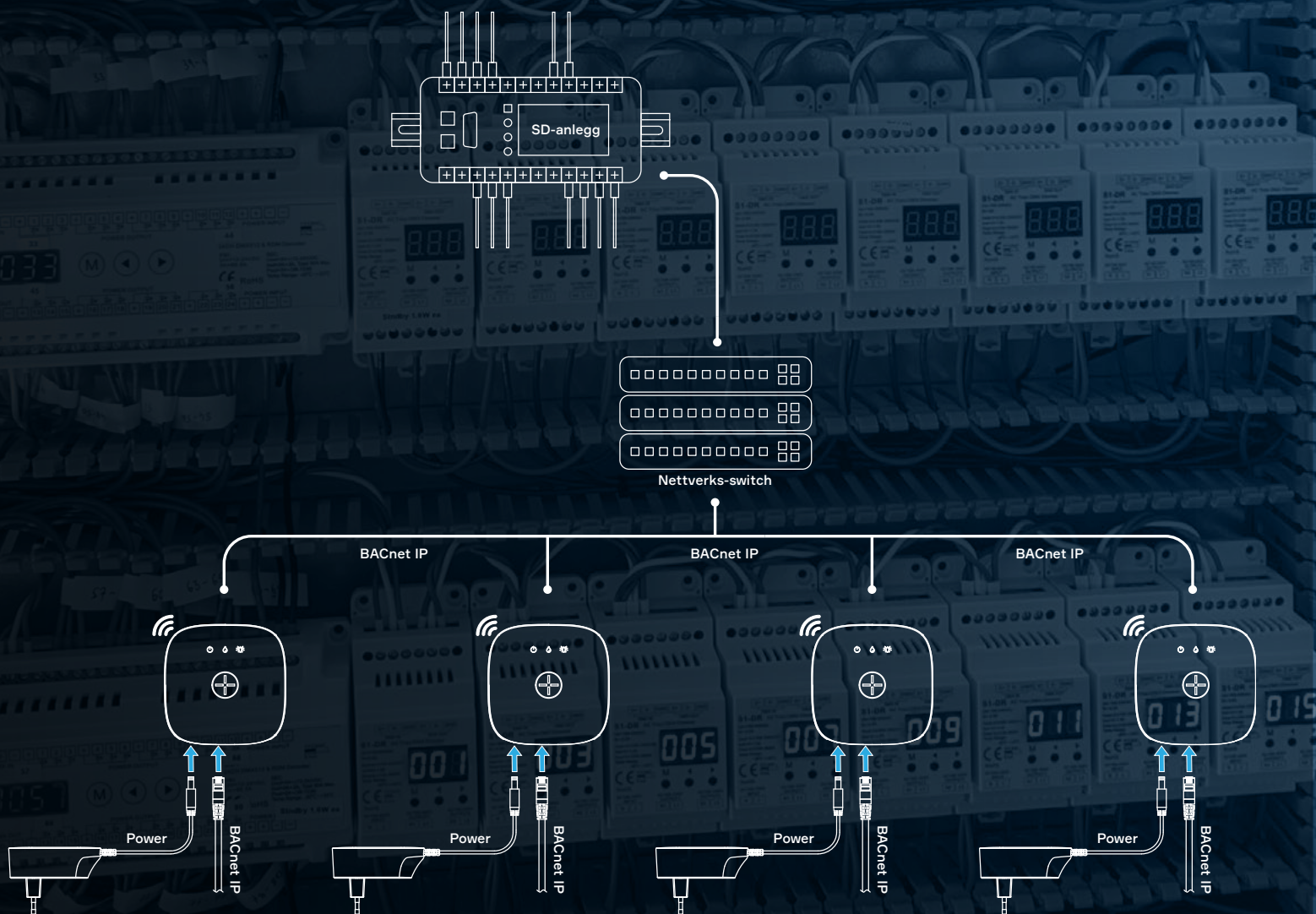



Prosjekt- leveranser

Waterguard+ kan forhåndsmonteres i prefabrikerte enheter for å fullføre VVS-delen av leveransen før prosjektinstallasjonen.

Ventilen (og eventuelt aktuatoren) kan monteres separat og enkelt kobles til Linkbox+ (sentralenheten) etter installasjon av skapet. Prefabrikasjon kan utføres på alle typer installasjoner.

Vår pakkestruktur gir deg fleksibiliteten til å kjøpe alle enheter separat, noe som muliggjør denne prosessen. Dette gir deg større kontroll og tilpasningsevne for å møte prosjektets spesifikke behov.

Riv ut
og heng opp
disse sidene

Grunnpakker

For deg som rørlegger, har Waterguard+ gjort ting mye enklere.

Vi har nå laget spesifikke pakker, slik at du unngår å måtte finne ut av hvilke deler som passer sammen. Dette sparer deg for tid og hodebry. Om du trenger noe ekstra, kan du enkelt velge fra vårt tilbehør. Alt er laget for at det skal være lett å forstå og bruke. Alle produkter kan brukes trådløst og kablet for enklere tilpasning. Med Waterguard+ blir jobben din enklere, raskere og mer fleksibel.



Installasjonssted	NRF	Navn	Kit ID	Anvendelsesområde	Innhold
Kjøkken, kaffemas- kin, kompatibel med SD-anlegg	5648891	Waterguard+ Trådløs Enkel 1/2 Pro	A	Ideell for vanninstallasjoner på kjøkken i hjem og kommersielle bygninger. Inkluderer 4G-tilkobling for frittstående drift og støtte for integrasjon med sentrale driftsanlegg (SD).	1 x 5648934 - Linkbox+ 4G 1 x 5648911 - Ball Valve DN15 1/2" 1 x 5648876 - Ball Valve Actuator 1 x 5648887 - Cat.6 cable 0,6 m 1 x 5648877 - Sensor Tape w/Jack
Kjøkken, kaffemas- kin, hovedvannfor- syning, kompatibel med SD-anlegg	5648892	Waterguard+ Trådløs Enkel 3/4 Pro	B	Ideell for hovedvannforsyning i private hjem og vanninstallasjoner i kommersielle bygninger. Inkluderer 4G-tilkobling for frittstående drift og støtte for integrasjon med sentrale driftsanlegg (SD).	1 x 5648934 - Linkbox+ 4G 1 x 5648912 - Ball Valve DN20 3/4" 1 x 5648876 - Ball Valve Actuator 1 x 5648887 - Cat.6 cable 0,6 m 1 x 5648877 - Sensor Tape w/Jack
Hovedinntak, fordelerskap med trådløs deteksjon, kompatibel med SD-anlegg	5648919	Waterguard+ Trådløs Enkel 3/4 Pro m/Wa- terSensor+	C	Ideell for hovedvannforsyning i private hjem som krever utvidet, trådløs lekkasjedeteksjon. Inkluderer 4G-tilkobling for frittstående drift og støtte for integrasjon med sentrale driftsanlegg (SD).	1 x 5648934 - Linkbox+ 4G 1 x 5648912 - Ball Valve DN20 3/4" 1 x 5648876 - Ball Valve Actuator 1 x 5648877 - Sensor Tape w/Jack 1 x 5648887 - Cat.6 cable 0,6 m 1 x 5648875 - Waterguard+ Water Sensor 1 x 5648922 - Waterguard+ Bracket
Kjøkken, kaffemas- kin	5648884	Waterguard+ Trådløs Enkel 1/2	D	Ideell for vanninstallasjoner på kjøkken i hjem og kommersielle bygninger.	1 x 5648933 - Linkbox+ WIFI 1 x 5648911 - Ball Valve DN15 1/2" 1 x 5648876 - Ball Valve Actuator 1 x 5648887 - Cat.6 cable 0,6 m 1 x 5648877 - Sensor Tape w/Jack
Kjøkken, kaffemas- kin, hovedvannfor- syning	5648885	Waterguard+ Trådløs Enkel 3/4	E	Ideell for hovedvannforsyning i private hjem og vanninstallasjoner i kommersielle bygninger som kun behøver trådbasert lekkasjedeteksjon.	1 x 5648933 - Linkbox+ WIFI 1 x 5648912 - Ball Valve DN20 3/4" 1 x 5648876 - Ball Valve Actuator 1 x 5648877 - Sensor Tape w/Jack 1 x 5648887 - Cat.6 cable 0,6 m
Kjøkken, hovedinn- tak, fordelerskap med trådløs detek- sjon	5648935	Waterguard+ Trådløs Enkel 1/2 m/Water- Sensor+	F	Ideell for vanninstallasjoner på kjøkken i hjem og kommersielle bygninger som krever utvidet, trådløs lekkasjedeteksjon.	1 x 5648933 - Linkbox+ WIFI 1 x 5648911 - Ball Valve DN15 1/2" 1 x 5648876 - Ball Valve Actuator 1 x 5648877 - Sensor Tape w/Jack 1 x 5648887 - Cat.6 cable 0,6 m 1 x 5648875 - Waterguard+ Water Sensor 1 x 5648922 - Waterguard+ Bracke
Hovedinntak, fordelerskap med trådløs deteksjon	5648932	Waterguard+ Trådløs Enkel 3/4 m/Water- Sensor+	G	Ideell for hovedvannforsyning i private hjem og vanninstallasjoner i kommersielle bygninger som krever utvidet, trådløs lekkasjedeteksjon.	1 x 5648933 - Linkbox+ WIFI 1 x 5648912 - Ball Valve DN20 3/4" 1 x 5648876 - Ball Valve Actuator 1 x 5648877 - Sensor Tape w/Jack 1 x 5648887 - Cat.6 cable 0,6 m 1 x 5648875 - Waterguard+ Water Sensor 1 x 5648922 - Waterguard+ Bracket
Varmt og kaldt- vann, kjøkken	5648931	Waterguard+ Trådløs Dobbel 1/2	H	Ideell for hovedforsyning av varmt og kaldt vann i leiligheter, bad og toaletter.	1 x 5648933 - Linkbox+ WIFI 2 x 5648911 - Ball Valve DN15 1/2" 2 x 5648876 - Ball Valve Actuator 1 x 5648887 - Cat.6 cable 0,6 m 1 x 5648877 - Sensor Tape w/Jack 1 x 5648893 - Dual Ball Valve Cable kit

Enkeltprodukter

For komplett produktliste

- Scan QR kode

Eller gå til: waterguard.no/shop



Trykk på QR-koden
for å lese mer

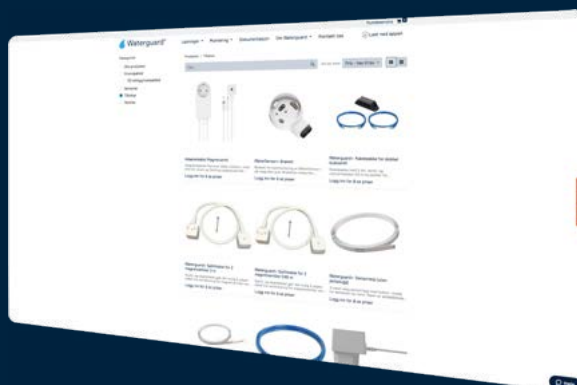

Kategori	NRF	Varebeskrivelse
Baseprodukter	5648934	Abra Linkbox+ 4G
	5648933	Abra Linkbox+ WiFi
Sensorer & tilbehør	5648875	Waterguard+ Water Sensor with Humidity and Temperature
	5648877	Waterguard+ Sensor tape w/3.5 mm Jack
	1387858	WaterSensor Pin+
	1387857	WaterSensor Plate+
	5648922	Waterguard+ Water Sensor External Power Supply Bracket Kit
	5648878	Waterguard+ 3.5 mm Jack Splitter
	5648923	230V -> 5V 0.1A Power Adapter for Water Sensor - Bracket
	5648879	Waterguard+ Sensor Tape Extension Connector
	5648894	WaterSensor+ Cover
Tilbehør Waterguard+	5648876	Waterguard+ 1/2" and 3/4" Valve Actuator
	5648911	1/2" Waterguard+ Ball Valve DN15
	5648912	3/4", Waterguard+ Ball Valve DN20
	5648887	Cat.6 Cable - 2xRJ45 - 0.6 m
	5648928	Cat.6 Cable - 2xRJ45 - 2 m
	5648893	Dual Ball Valve Cable Kit
	5648888	Adapter Cable Solenoid Valve
	5648895	Power Adapter 24V w/Pass-Through Outlet
Betjening	5648914	Abra ModePanel+ Bryterpanel - Polarhvit
	1390195	Abra ModePanel+ Bryterpanel - Aluminium*
	1390194	Abra ModePanel+ Bryterpanel - Sort
	1390192	Abra ModePanel+ Bryterpanel - Renhvit
	1390193	Abra ModePanel+ Bryterpanel - Matt Renhvit*
Passiv lekkasjesikring	1387864	Waterguard Dryppbeskyttelse Kjøleskap-F Pro
	1390561	Waterguard Dryppbeskyttelse Oppvask Pro
	1390561	Waterguard Dryppbeskyttelse Oppvask Pro
	1390563	Waterguard B-innsats 50
	1390564	Waterguard B-innsats 70
	1390565	Waterguard Tetningssett med FlexStusser
	1390566	Waterguard Gjennomføring Oppvaskmaskinslanger
	1390567	Waterguard Installasjonsplate for hvitevarer 5-pak
	1390568	Waterguard Dryppbeskyttelse integrert kjøleskap-fryser
	1390569	Waterguard Dryppbeskyttelse integrert kjøleskap-fryser
	1390570	Waterguard Tetningssett med grå stusser
	Øvrige Waterguard produkter	Se egen liste -> Scan QR-kode over

Linkbox+



Linkbox+ 4G er kjernen i Abra-økosystemet, designet for å være den sentrale enheten som styrer dine smarte hjemmeenheter.

Med sine avanserte funksjoner og flere kommunikasjonsprotokoller, tilbyr Linkbox+ 4G avanserte integrasjoner for hjemmeautomatisering og sikkerhet.

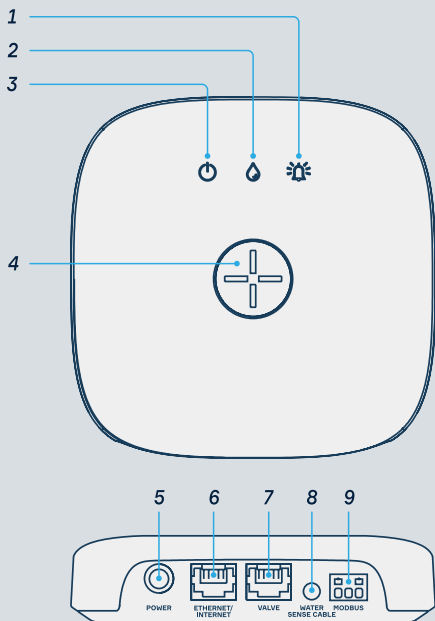

NRF: 5648934 (Abra Linkbox+ 4G)
NRF: 5648933 (Abra Linkbox+ WiFi)

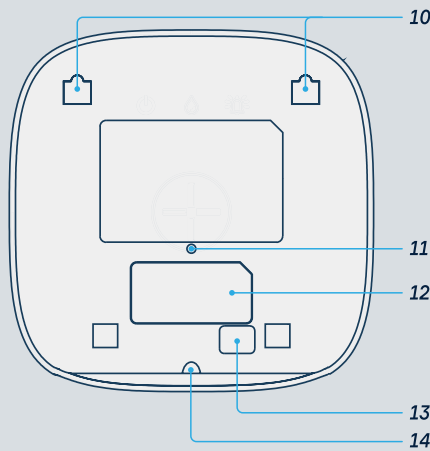

1. LED-indikator for brann- og innbruddssikring
2. LED-indikator for vannsikring
3. LED-indikator for enhetsstatus
4. Knapp for interaksjon med Linkbox+
5. Kontakt for strømtilførsel - 24V DC
6. Kontakt for Ethernet/Internet via nettverkskabel
7. Kontakt for ventilstyring via nettverkskabel
8. Kontakt for sensortape
9. Kontakt for Modbus kommunikasjon
10. Monteringshull for Linkbox+ festebraketter eller skruer
11. Reset-knapp
12. Kontakt for skjult kabling (fjern tape for å vise kontakt)
13. Sensor som detekterer at Linkbox+ er fjernet fra sikkerhetsbrakett (ekstrautstyr)
14. Skruer for å feste Linkbox+ til sikkerhetsbrakett

Watersensor+

Den trådløse WaterSensor+ detekterer vann og måler temperatur og luftfuktighet.

Sensoren har innebygget batteri og kan plasseres fritt på gulet eller festes på vegg ved bruk av brakett. Den kan alternativt plasseres i bokhyller eller i vegger for å kontrollere temperatur og fuktighet.



NRF: 5648875

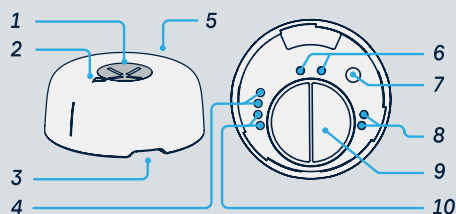

1. Knapp
2. LED-indikator
3. Innløp for vann (x3)
4. Tilkobling av tilleggsutstyr
5. Watersensor+ (for referanse)
6. Ekstern strøm
7. Luftmåler (Temp + RH)
8. Vanndeteksjon
9. Batteriluke
10. Vanndeteksjon

Ventil & Aktuator

Én eller to kuleventiler installeres på boligens vannrør av en autorisert installatør.

Når sensorene oppdager vann stenges vanntilførselen umiddelbart for å minimere konsekvensene av en potensiell lekkasje. Brukerne av systemet kan også selv fjernstyre ventilen og se status via Abralife appen.



NRF: 5648876

NRF: 5648911 (DN15)
NRF: 5648912 (DN20)

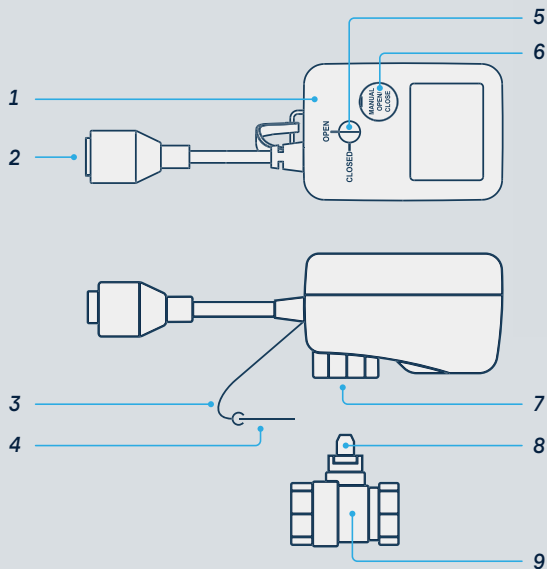

1. Deksel
2. RJ45 kontakt for nettverkskabel fra Linkbox+
3. Feste for hurtigkobling
4. Hurtigkobling for innfestning av aktuator til ventil
5. Posisjonsindikator
6. Manuell overstyring (vipp opp lokket for å komme til justeringskrue)
7. Grensesnitt for tilkobling til kuleventil
8. Ventilstem som styres av aktuatoren og som vrir kulen inni ventilen mellom ÅPEN og LUKKET posisjon (for referanse)
9. Ventilkropp (for referanse)

Dual Ball Valve Cable Kit

RJ45 kabelsplitter for styring av 2 kuleventiler fra en og samme Linkbox+.

Benyttes f.eks. i leiligheter med felles varmtvannsanlegg hvor ventil er montert på både varmt- og kaldtvannsinntak.

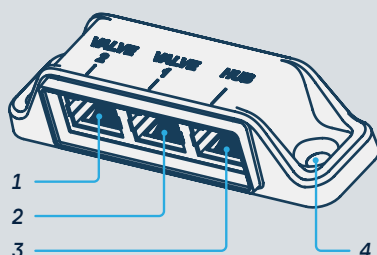

1. Kontakt for Ventilstyring til Aktuator 2
2. Kontakt for Ventilstyring til Aktuator 1
3. Kontakt for Linkbox+
4. Hull for skruefeste (x2)

1. Kontakt for Ventilstyring til Aktuator 2
2. Kontakt for Ventilstyring til Aktuator 1
3. Kontakt for Linkbox+
4. Hull for skruefeste (x2)

NRF: 5648893

Water Sensor Bracket

Brakett for fastmontering av WaterSensor+ på vegg eller gulv.

Braketten beskytter sensoren fra utilsiktede slag og støt og muliggjør tilkobling av eksternt 5V strømadapter for WaterSensor+, samt sensortape med 3.5 mm Jack plugg for utvidet dekningsområde (3m lang sensortape medfølger braketten, mens eksternt strømadapter må bestilles separat). Braketten har skruefeste for veggmontering, samt dobbeltsidig teip for alternativ montering på underlag der det ikke er ønskelig å bore, som f.eks. fliser.

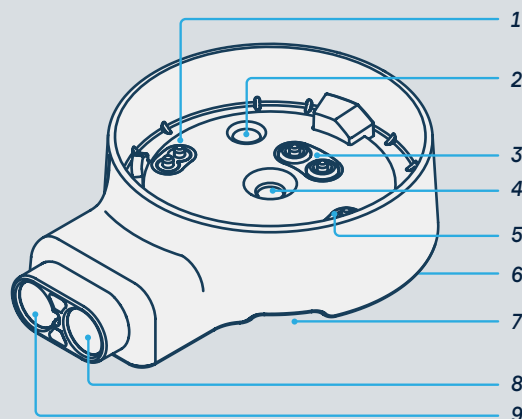

NRF: 5648922

1. Kontaktprober for vanddeteksjon
2. Hull for luftmåling
3. Kontaktprober for strøm til WaterSensor+
4. Hull for skruefeste
5. Kontaktprober for vanddeteksjon og signal
6. 3M-tape for innfesting (underside)
7. Innløp for vann (x3)
8. Kontakt for Sensor Tape
9. Kontakt for strømtilførsel

Power Adapter

24V w/Pass-Through Outlet



Strømadapter for Linkbox+ med integrert stikkontakt.

Sikrer at du kan bruke den samme veggkontakten til både Waterguard+ og andre apparater, som oppvaskmaskin. Dette forenkler installasjon av Waterguard+ i eksisterende hjem uten behov for elektriker til nye stikkontakter.

Water Sensor

Cover



Brakett for fastmontering av WaterSensor+ på vegg eller gulv.

Braketten beskytter sensoren fra utilsiktede slag og støt. Braketten festes med dobbeltsidig tape og/eller skruer. Spesielt godt egnet på skoler og andre offentlige bygg. Toppdeksel kan enkelt roteres av/på slik at man har tilgang til sensoren for batteribytte.

Oppgrader eksisterende Waterguard

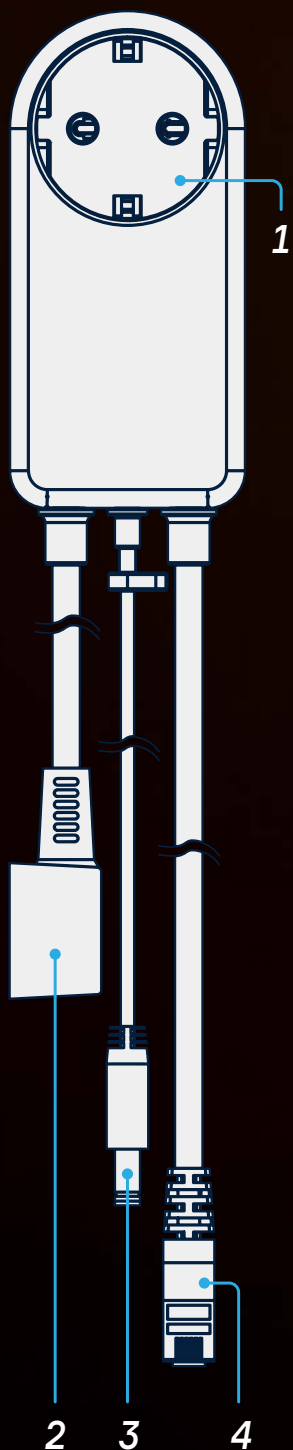

Adapterkabelen muliggjør smart styring av magnetventiler via Linkbox+ og kan benyttes både ved nyinstallasjoner av Waterguard+ og ved oppgradering av eksisterende Waterguard-systemer til Waterguard+ med smartfunksjoner.

Adapteren støtter ventiler med dimensjoner fra 1/2" til 2", noe som gjør det enkelt å oppgradere til et moderne og smart lekkasjesikringssystem. Adapterkabelen sørger for strøm til både Linkbox+ (24V DC) og Danfoss magnetventiler (230V AC) i størrelser fra DN15 til DN50

1. 230V strømuttak
2. Kontakt til magnetventil
3. Strømtilførsel til Linkbox+
4. RJ45 kontakt for ventilstyring fra Linkbox+

NRF: 5648888



700.000+

Kunder har Waterguard
installert. Oppgrader i
dag du også!



Oppnå BREEAM-poeng med Abra

BREEAM (Building Research Establishment Environmental Assessment Method) er verdens ledende og mest brukte miljøsertifisering for bygninger.

Denne standarden ble først introdusert av Building Research Establishment (BRE) i Storbritannia i 1990. BREEAM vurderer bygningers miljøprestasjoner ut fra flere kategorier som energibruk, helse og velvære, innovasjon, landareal, materialer, avfall, vann, forurensning og økologi.

BREEAM®

Relevant BREEAM Kapittel	Muliggjør & Hjulpet av Abra	Muliggjør & Hjulpet av Abra
HEA - Helse og innemiljø	Opp til 22	Opp til 7
ENE - Energi	Opp til 33	Opp til 20
WAT - Vann	Opp til 9	Opp til 2
POL - Forurensning	Opp til 8	Opp til 1
Innovasjon	Opp til 10	Opp til 10 (via. HEA & ENE)

Abra

Med Abra kan alle nye Waterguard+ systemer registreres og installeres via mobilapp.

Som installatør og rørlegger kan ditt selskap få organisasjonstilgang med adgang til alle installatører for registrering av installasjoner, opptjene bonus, samt kvalifisere installerte systemer til utvidet garanti.



- Enklere og veiledende installasjon i app
- Sett opp prosjekter og hold oversikt med installerte enheter
- Enheter merkes av installatør for oversikt, samt mulighet for aktiveringsbonus til installatør

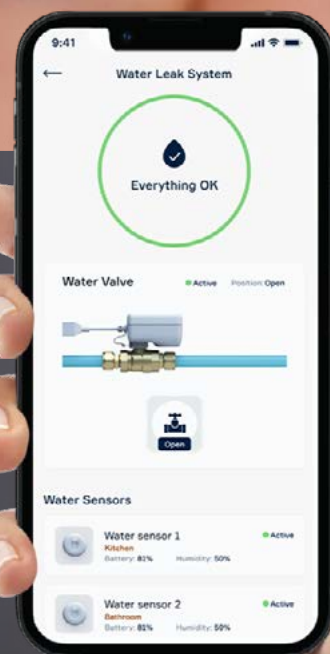

Utvidet 10-års garanti på registrerte systemer
Registrer det nye Waterguard+ med oppsett gjennom Abralife app ved installasjon, dette kvalifiserer sluttkunde, utbygger og installatør til utvidet 10 års garanti på systemet

Trykk på QR-koden for å lese mer

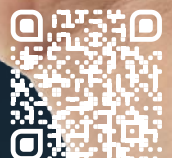

Muligheter for deg som installatør med Abra

A man with a beard and short brown hair is shown in profile, focused on his work. He is wearing a dark blue long-sleeved shirt and is using a red-handled screwdriver to work on a wall. The background is a bright, slightly blurred interior space, possibly a living room or office, with a window and some furniture visible.

Abra tjenesteplattform tilbyr smarte, bærekraftige løsninger som kan kombineres med produkter fra kjente leverandører som Danfoss, Elko, Philips Hue, Flexit med flere.

Endelig kan du tilby en helhetlig løsning får både elektro og VVS.

Med Abra får kundene dedikert kundeservice gjennom et dedikert kundesuksess-team, mens installatøren kan utvide tilbudet med kompatible og avanserte løsninger for boligeiere.

VVS og elektro på en plattform



Trådløs
vanndeteksjon



Brann &
røykalarm



Adgangs-
kontroll

Lysstyring

Varme &
strømkontroll

Klima og
ventilasjon

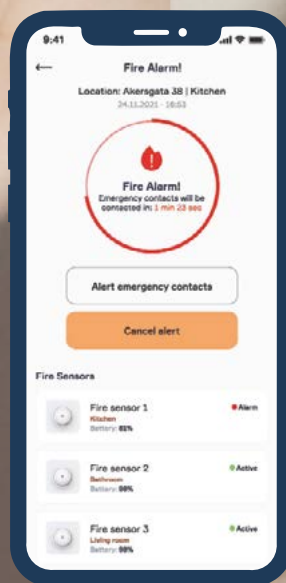
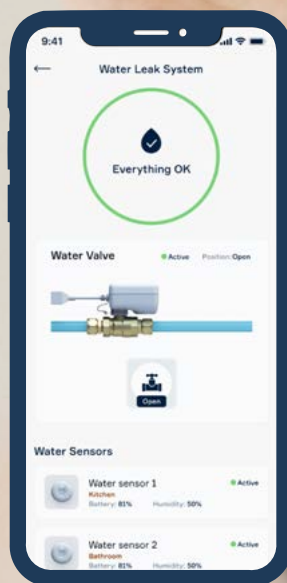
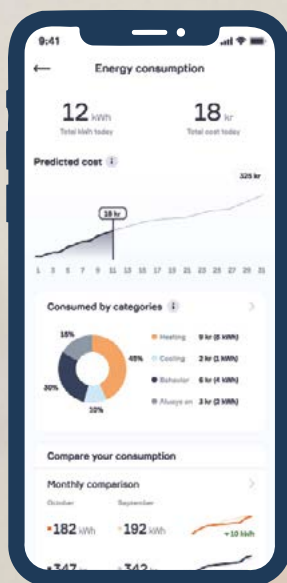
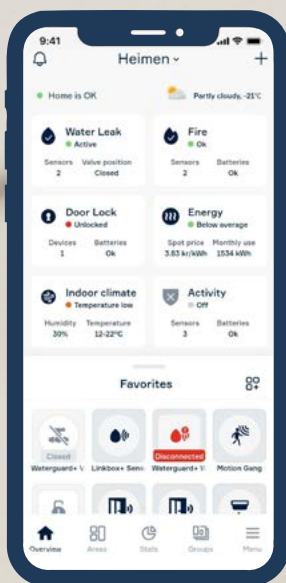
App



Trykk på QR-koden for å lese mer



Er du vår neste ambassadør?

Ønsker du å bli ambassadør
for Waterguard+ og installere
produktene i egen bolig?

Nå får du muligheten til å kjøpe et
kit til ambassadørpris.

Fyll ut skjemaet
i QR-koden, så
tar vi kontakt
med deg.





Venaas

Abra

The user-friendly assistant
for a worry-free life



Abra Linkspace



Abralife portal

Med Abra får man tilgang til Abralife-portalen for borettslag og sameier.

Portalen effektiviserer overvåking og styring av lekkasjesikring, smarte røykvarslere og adgangskontroll. Portalen gir styret oversikt og mulighet til å koble røykvarsling direkte til FG-godkjent alarmstasjon, noe som øker sikkerheten og kan gi forsikringsfordeler.



Forsikrings- fordeler

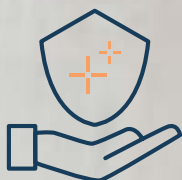

Samarbeid med forsikringsselskaper om Waterguard+ gir økonomiske fordeler.

Waterguard+ integrert og koblet opp mot skyen i Abra kvalifiserer til rabatt hos de aller fleste forsikringsselskaper. De fleste forsikringsselskaper i Norge anerkjenner den økte beskyttelsen mot vannskader med Waterguard+ integrert i Abra-økosystemet som overvåker status på systemet, beskytter mot frost og varsler brukeren hvis systemet oppdager vannlekkasje, fukt eller lav temperatur, i tillegg til å stoppe vannet. Vårt samarbeid med forsikringsselskapene reduserer ikke bare risikoen og konsekvensene av vannskader, men gir også huseiere økonomiske insentiver, inkludert rabatter på forsikringspremier.

Vi overtar ansvaret for kunden



Vi overtar ansvaret for kunden, utbygger slipper ettermarked



Borettslaget overtar Abralife Portal



Beboere kan legge til smarte komponenter i Abralife-appen



Kundeservice i lomma



Med Abralife mobilapp har både boligeier og proffen enkel tilgang til kundeservice - når og hvor som helst.

Vi tar totalansvar for support og service slik at kunden kan føle seg trygg og fagfolk kan slippe ansvarsrett for garanti- og reklamasjons-håndtering og bruke mindre tid på kundesupport og mer tid på verdiskapende arbeid



«In app» veiledning



Kunnskapsbase med produktinformasjon, guides, tips & triks, ofte stilte spørsmål mm.



Chat og skjemaer med intelligent søkemotor



Installatørkonto med full oversikt over pågående og utførte prosjekter



«Min side» for innmelding og oppfølging av egne support- og servicehenvendelser

amina

plejd

Waterguard*

IKEA

ELKO

DEVELCO
PRODUCTS



AbraOS

Schneider
Electric

PHILIPS
hue

frient

nimly

FLEXIT

danalock

Trenger du hjelp?
Scan QR-koden eller besøk:
support.waterguard.com



+47 23 11 56 60 | post@waterguard.no



Når må man installere lekkasjesikring?

Type	Ja	Nei
Rom med sluk		X
Tørt rom med vanntilkoblet utstyr* uten overløp	X	
Tørt rom med vanntilkoblet utstyr* med overløp		X
Innbygningssisterner i vegg i rom uten sluk**	X	
Nyinstallasjon av vanntilkoblede utstyr* etc. uten overløp	X	
Utskifting av vanntilkoblet utstyr* etc. uten overløp (anbefale ja)		X
Rørsjakter uten varslingsledning til rom med sluk	X	
Innebygde ventiler og kuplinger i vegg ved montering av hagekran/ vannutkaster i rom uten sluk	X	
Ventiler og kuplinger synlig på vegg ved montering av hagekran/vannut- kaster		X
Innbygningsskap med overlapp i rom med sluk		X
Innbygningsskap uten overløp	X	
Fagmessig plugget rørstuss		X

Slangebruddsventiler (som f.eks. WaterBlock, aquastop, etc.) tar de store "utblåsingene", men ikke små lekkasjer. Disse produkttypene er ikke godkjent som automatisk lekkasjestopper. Automatisk lekkasjestopper tar alle lekkasjer etter magnetventil/motorventilen.

*Vanntilkoblet utstyr er alle typer installasjoner som krever vann, dette kan blant annet være vaskemaskin, oppvaskmaskin, bereder, kaffemaskin, isbitmaskin, armaturer, sisterner, side-by-side kjøleskap, vann-dispenser, og lignende.

**Innbygningssisternerne montert i kasse utenpå vegg må sikres med automatisk lekkasjestopper på lik linje som innbygningssisterner i vegg.

Kilde: <https://www.rornorge.no/rorteknikk/sanitar/vanntilkoblet-utstyr/>



Waterguard®

 **YouTube**

Scan QR-koden for å se nyttige videoer, tå tips, opplæring og veiledning for å få mest mulig ut av Waterguard+.

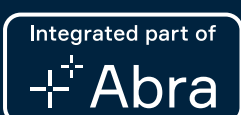

waterguard.no | abralife.no

